

# PARKING ENERGY

## T2Max

**Asennus-, käyttö ja huolto-ohje**



## Sisällysluettelo

TURVALLISUUS	3
SANASTO	4
TEKNINEN KUVAUS	5
Tuotteen yleiskatsaus	6
ASENNUS	7
Ennen kuin aloitat	7
T2Max asentaminen käyttäen pikaliitintä	7
T2Max datayhteyden määrittäminen	9
Määrittäminen käyttäen Ethernet yhteyttä	10
Määrittäminen käyttäen LTE yhteyttä	10
Määrittäminen käyttäen Wi-Fi yhteyttä	10
KÄYTTÖ	11
Ennen kuin aloitat	11
T2Max tilatiedot	11
Ajoneuvon lataaminen T2Maxilla käyttäen Type2 latauskaapelia	12
Ennen kuin aloitat	12
Tunnistautuminen ja lataaminen	13
Ajoneuvon lämmittäminen käyttäen schuko pistorasiaa	14
HUOLTO	15
Puhdistaminen	15
VIANETSINTÄ	15
Parking Energy Oy asiakaspalvelu	15
TUOTETIEDOT	16

2024 © Parking Energy Oy

Parking Energy ja T2Max ovat Parking Energy Oy:n tavaramerkkejä

### Vastuuvapauslauseke





Tämän asiakirjan jäljentäminen, julkaiseminen tai julkinen esittäminen missä tahansa muodossa tai millä tahansa keinolla, sähköisesti tai mekaanisesti (mukaan lukien valokopiointi), on ehdottomasti kielletty, eikä sen sisältöä saa muuttaa, kääntää, mukauttaa, myydä tai paljastaa kolmannelle osapuolelle ilman tekijänoikeuden haltijan kirjallista lupaa.

Käännetyt asiakirjat perustuvat alkuperäisiin englanninkielisiin versioihin. Epäselvissä tapauksissa englanninkieliset versiot ovat etusijalla.

Tämän asiakirjan sisältöä voidaan muuttaa ilman ennakoilmoitusta.

Paikalliset säännöt ja määräykset voivat vaihdella ja ne ovat ensisijaisia tämän asiakirjan sisältämiin tietoihin nähden. Parking Energy Oy ei takaa tämän asiakirjan noudattamista paikallisten sääntöjen ja määräysten kanssa milloin tahansa ja täten irtisanoutuu kaikista siihen liittyvistä vastuista.

## TURVALLISUUS

	<b>VAARA</b> ilmaisee suuren riskitason vaaraa, joka voi johtaa kuolemaan tai vakavaan loukkaantumiseen, jos sitä ei vältetä.
	<b>VAROITUS</b> tarkoittaa vaaraa, jonka riski on keskitasoa ja joka voi johtaa kuolemaan tai vakavaan loukkaantumiseen jos sitä ei vältetä.
	<b>VAROVAISUUTTA</b> viittaa vaaraan, jonka riskitaso on alhainen ja joka voi johtaa vähäiseen tai kohtalaiseen loukkaantumiseen jos sitä ei vältetä.
	<b>VAROITUS</b> Ennen latausaseman käyttöönottoa pitää koulutetun sähköasentajan, joka on saanut Parking Energyn ohjeistuksen suorittaa latausvalmiuden edellyttämät kaapelointityöt.

## SANASTO

Termi	Tarkoitus
2G, 4G	Toisen ja neljännen sukupolven langaton matkaviestintäteknikka.
ABS	Acrylonitrile butadiene styrene. Yleinen termoplastinen polymeeri.
AC	Alternating current - vaihtovirta. Sähkövirta, jonka suunta muuttuu ajan funktiona.
ALS	Ambient light sensor- Ympäröivän valon anturi. Valonilmaisim, jota käytetään aistimaan ympäröivän valon määrää ja säätämään laitteen näyttöä vastaamaan sitä.
Ethernet	Termi, jota käytetään yleisesti erilaisista langallisista lähiverkkotekniikoista Local area networks (LAN), metropolitan area networks (MAN) ja wide area networks (WAN).
GF	Glass fibre - lasikuitu. Materiaali, joka sisältää lukuisia erittäin hienoja kuituja lasista.
LTE	Long-term evolution. Tietoliikenteen alalla langattoman laajakaistaviestinnän standardi mobiililaitteille ja datapäätteille.
MID	Measuring Instruments Directive - Mittalaitedirektiivi
OCPP	Open Charge Point Protocol. Sovellusprotokolla sähköautojen, latausasemien ja keskushallintajärjestelmän välille, joka tunnetaan myös nimellä latausasemaverkko.
PC	Polycarbonates - polykarbonaatti. Ryhmä termoplastisia polymeerejä, jotka sisältävät karbonaatteja kemiallisessa rakenteessaan.
RAL	RAL on värienhallintajärjestelmä, jota käytetään Euroopassa. Sen on luonut German RAL GmbH, joka myös hallinnoi sitä.
RCBO	Residual Current Breaker with Over-Current - Yhdistelmä vikavirtasuojakytkin, jossa myös johdonsuojakatkaisija samassa.
RFID	Radio-frequency identification - radiotaajuinen etätunnistus, on teknologia, jota käytetään tuotteiden ja asioiden havainnointiin, tunnistamiseen ja yksilöintiin.
RJ45	Liitintyyppi, jota yleisesti käytetään Ethernetverkossa. Ethernetkaapeleissa on RJ45-liittimet kummassakin päässä.
SIM	Subscriber Identity Module. SIM-kortti on älykortti, jota käytetään matkapuhelinliittymän tilaajan yksilöllisen IMSI-avaimen tietoturvalliseen tallentamiseen.
TFT	Thin-film transistor. Näyttötyyppi, jossa on transistori jokaisessa pikselissä.
V2G	Vehicle-to-grid - Kaksisuuntainen lataus. Järjestelmä, jossa sähköautot voivat myydä kysynnän mukaan energiaa takaisin verkkoon.
Wi-Fi	Wireless Fidelity. Ryhmä langattomia verkkoprotokollia, joita käytetään yleisesti lähiverkkojen laitteiden kommunikointiin ja internetyhteyteen. Mahdollistaa lähekkäin olevien digitaalisten laitteiden datan siirtämisen radioaalloilla.

## TEKNINEN KUVAUS

T2Max on sähköauton latauspiste neljällä latausportilla, mahdollistaen joustavan latauksen tehonsäädön. Tässä 22kW Type 2 latausasemassa on kaksi 3-vaiheista 22kW latausyksikköä sähköajoneuvoille. Ja se on saatavilla varustettuna joko Type2 kaapeleilla tai Type2 pistokkeilla.

Molemmat yksiköt pystyvät lataamaan 1-, 2- tai 3-vaiheisesti. Tai vaihtoehtoisesti lataamaan tai lämmittämään Schuko-pistokkeesta. Sen vuoksi lataus on mahdollista erillisillä tehoasetuksilla kummallakin puolella 3,7 - 22kW välillä Type2 liittimestä ja 0 - 1,8kW Schuko-pistokkeesta.

Lataus voidaan käynnistää ja lopettaa esimerkiksi RFID-tunnisteella tai operaattorin mobiilisovelluksella.

Yksityiskohtainen, tapahtumakohtainen laskutusmittaus tehdään kahdella energiamittarilla, jotka täyttävät mittauslainedirektiivin (MID) 2014/32/EU. Tiedot lähetetään automaattisesti operaattorin taustajärjestelmään käyttäen joko langatonta Wi-Fi, 2G/4G, LTE tai Ethernet-datayhteyttä. Mahdollistaakseen maksimaalisen lataustehon kaikille käyttäjille, latausasemissa on myös dynaaminen kuormanhallinta Parking Energy-pilvipalvelun kautta.

Latausasemassa on kosketusnäyttö joka on valmistettu karkaistusta lasista, sekä kameramoduuli, jotka mahdollistavat asiakaskohtaisten palveluiden tarjoamisen tulevaisuudessa. Kuten esimerkiksi ajoneuvon tunnistamisen rekisterinumeron perusteella, opastamisen ja parkkipaikan varaamisen. Paremmen käyttäjäkokemuksen vuoksi näytössä on myös ympäröivän valon anturi (ALS), joka mukauttaa näytön kirkkauden ympäröivään valoon esimerkiksi himmentäen näyttöä yöllä.

Vikavirtajohdonsuojakatkaisija (RCBO), joka koostuu johdonsuojakatkaisijasta ja A-tyyppin vikavirtasuojakytkimestä (vaihtovirtaan), sekä B-tyyppin vikavirtasuojasta (tasavirtaan) latausaseman sisällä varmistavat, että latausasema on turvallinen sekä helppo käyttää ja asentaa.

## TUOTTEEN YLEISKATSAUS

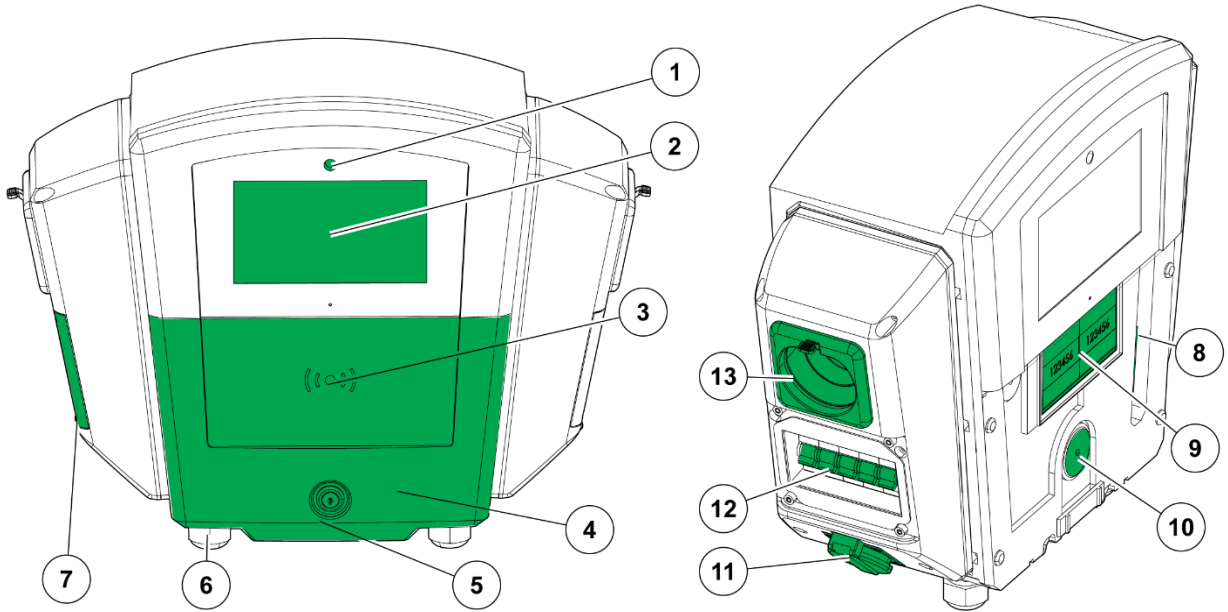

1	Kamera	9	MID-hyväksytyn energiamittarin näyttö
2	Kosketusnäyttö	10	Pääkytkimen akseli (HUOM! Ainoastaan sijainti näkyy tässä, ei itse kytkin.)
3	RFID lukualue	11	Latauskäyttöön hyväksytyt Schuko-pistokkeet
4	Huoltopaneeli	12	A-tyyppin vikavirtajohdonsuojakatkaisijat
5	Huoltopaneelin lukko	13	Pidike Type2 latauskaapelille
6	Latauskaapelin liitin		
7	Vikavirtajohdonsuojakatkaisijan suojapaneeli		
8	Syvennys USB SIM-moduulia varten		



HUOM! Yllä olevissa kuvissa, vasemmassa on kaikki paneelit kiinnitettyinä, kun taas oikean puoleisessa huoltopaneeli ja vikavirtajohdonsuojakatkaisijan suojapaneeli ovat irroitettu ja pois paikaltaan.

## ASENNUS

Kaapelointi kytketään keskukselta latausasemaan kolmivaiheisena ja useamman T2Maxin asennuksessa pikaliittimet ketjutetaan. Jokainen pikaliitin tarjoaa latausvalmiuden kahden ajoneuvon lataamiseen.

Kohteessa, jossa on useita T2Max-latausasemia (esimerkiksi parkkihallissa) asennus ja konfigurointi on jo tehty käyttäjän puolesta, joten voit vain aloittaa T2Maxin käytön. Katso luku "KÄYTTÖ" sivulla 11.

Yksittäisen T2Maxin asennuksen yhteydessä yksityiseen käyttöön, T2Maxin asentaminen pikaliittimeen joka sijaitsee joko seinässä tai pylväässä kestää vain muutaman minuutin - maallikon taidoilla. Sähkömiehiä ei siinä vaiheessa tarvita.

### Ennen kuin aloitat

Varmista, että sinulla on käytettävissäsi seuraavat työkalut:

- Talttapäinen ruuvimeisseli esim. 5mm (turvaruuvien peitteenä olevien saranoitujen suojien helpompaan avaamiseen).
- Tuotepakkauksessa toimitettu erikoistyökalu (turvaruuvien säätämiseen).
- Torx-ruuvimeisseli T20 (pikaliittimen kannen ruuvien avaamiseen).

### T2Maxin asennus käyttäen pikaliitintä



**VAROITUS!** T2Max-latausasema painaa 10 kg.

Jos vahingossa pudotat latausaseman saatat vahingoittaa itseäsi tai muita lähellä olevia. Käytä luistamattomia suojakäsineitä.

Käsittele latausasemaa varoen, varsinkin kun sitä ei ole kiinnitetty pikaliittimeen.

### T2Max-latausaseman asentaminen

1. Kun koulutettu sähköasentaja on suorittanut kaapeloinnin latausvalmiutta varten, on pikaliitin yleensä peitetty kannella. Kansi on kiinnitetty kahdella ruuvilla. Irrota kansi avaamalla ruuvit Torx-ruuvimeisselillä.

Nosta latausasema pikaliittimen yläpuolelle ja aseta se varovasti pikaliittimeen.

Varmista, että neliömäiset raot T2Maxin alaosassa osuvat pikaliittimen kielekkeisiin.



**HUOMAA!** Jouset pikaliittimen sähköliitännässä ovat jäykkiä. Kun latausasema on asennettu oikein liittimeen, paina latausasemaa kunnolla alaspäin. Latausasema on oikeassa asennossa kun se on tiukasti paikallaan.

2. laitteen lukitseminen pikaliittimeen:

- a) Avaa saranoidut kannet, jotka peittävät turvaruuvien reiät latausaseman ja pikaliittimen välissä talttapäisellä ruuvimeisselillä

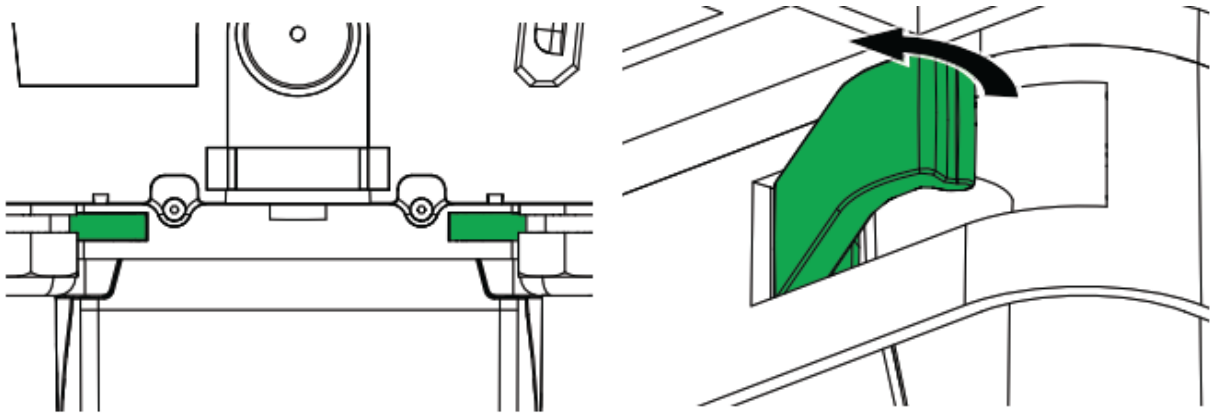

- b) Aseta turvaruuvit latausaseman pohjassa oleviin reikiin ja kiristä ne tuotepakkauksessa toimitetulla erikoistyökalulla (maks.4 Nm).

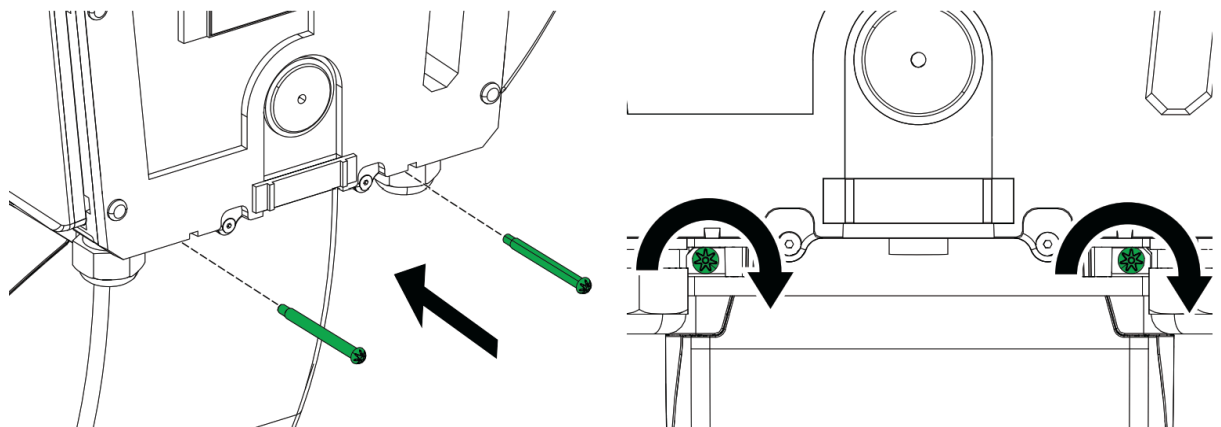

**HUOM!** Erikoistyökalu turvaruuvien säätämiseen on saatavilla vain Parking Energyltä. Jos hukkaat alkuperäisen pakkauksen mukana tulleen työkalun, ota yhteyttä Parking Energyyn tilataksesi uuden (maksua vastaan).



### 3. Kytkeäksesi virrat päälle T2Max-latausasemaan:

- a) Avaa huoltopaneelin lukko tuotepakkauksen mukana toimitetulla avaimella.
- b) Irroittaaksesi huoltopaneelin, taivuta paneelin alaosa kevyesti, jotta paneeli irtaa lovista: Talttapäisellä ruuvimeisselillä ota tukea RJ45-liittimen aukosta (sijaitsee huoltopaneelin pohjan keskellä).
- c) Vedä huoltopaneeli irti latausasemasta.
- d) Käännä keskellä oleva pääkytkintä oikealle.

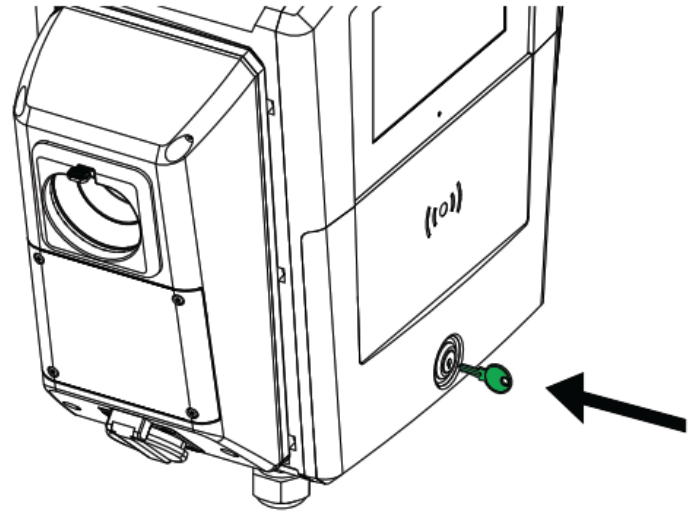

### 4. Jos haluat käyttää SIM-korttia latausaseman kommunikointiin, siirry kohtaan "T2Max datayhteyden määrittäminen" sivulla 10.

Muussa tapauksessa aseta huoltopaneeli varovasti takaisin paikoilleen. Paneeli on oikein paikallaan kun kuulet napsahduksen.

### 5. Lukitse huoltopaneeli pakkauksen mukana toimitetulla avaimella.

T2Max-latausasema on nyt asennettu ja siihen on kytketty virta.  
Seuraavaksi, saadaksesi latausasema täysin toimivaksi, määritä sen datayhteys.

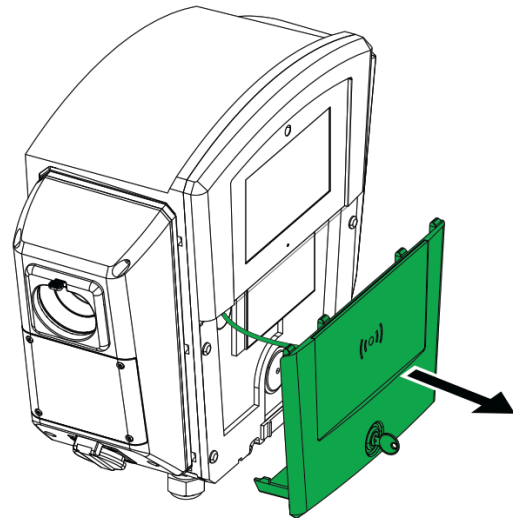

## T2Max datayhteyden määrittäminen

Kun latausasema on asennettu ja siihen on kytketty virta, viimeistelläksesi käyttöönoton, määritä datayhteydet tiedon siirtämiseksi Parking Energyn pilvipalvelun ja latausaseman välillä.

Sinulla on seuraavat vaihtoehdot yhteyksille:

- LTE 4G-modeemi (viestintä SIM-kortin kautta)
- Wi-Fi (viestintä tukiaseman kautta)
- Ethernet (viestintä ethernet-kaapelin kautta)



**HUOM!** Jos kyseessä on useamman T2Max-laitteen kenttä (esimerkiksi parkkihallissa), kaikki samassa verkossa olevat laitteet eivät tarvitse omaa SIM-korttia. Tyypillisesti joka kolmannessa tai viidennessä on SIM-kortti, riippuen asennuksesta.



**HUOM!** Jos kyseessä on useamman T2Max-laitteen kenttä (esimerkiksi parkkihallissa), asennus ja konfigurointi on jo tehty käyttäjälle, joten voit vain aloittaa T2Maxin käytön.



**HUOM!** Jos käytät datayhteyteen joko USB SIM-moduulia tai Ethernet-kaapelia, jätä moduuli tai kaapeli paikalleen kun olet suorittanut alkuasennuksen.

## Asennus LTE:tä käyttäen

Varmista, että sinulla on USB SIM-moduuli saatavilla. USB SIM-moduuli ei sisälly latauslaitteen tuotepakkaukseen. Varmistuaksesi, että USB SIM-moduuli on oikean tyyppinen, tilaa se erikseen Parking Energyltä (maksullinen).

LTE-datayhteyden määrittäminen:

1. Varmista, että huoltopaneeli on irroitettu ja näet USB SIM-moduulin suojuksen, joka sijaitsee energiamittareiden näyttöjen oikealla puolella.
2. Poista suojuksen syvennyksestä.
3. Ota USB SIM-moduuli, irroita sen kansi ja aseta SIM-kortti sille varattuun paikkaan.
4. Aseta USB SIM-moduulin kansi takaisin paikoilleen.
5. Aseta USB SIM-moduuli suojuksen.
6. Aseta suojuksen takaisin syvennykseen.
7. Aseta huoltopaneeli takaisin paikalleen. Paneeli on oikein paikallaan kun kuulet napsahduksen.
8. Lukitse huoltopaneeli pakkauksen mukana toimitetulla avaimella.

## Asennus Wi-Fi:ä käyttäen

Jos kyseessä on useamman T2Max-aseman kenttä (esimerkiksi parkkihallissa), T2Max-asetat muodostavat automaattisesti Wi-Fi mesh-verkon toistensa välille. Jos LTE-verkon kuuluvuus on huono eikä Ethernetiä ole saatavilla, ulkoinen Wi-Fi-tukiasema tarvitaan. Siinä tapauksessa tilaa tukiasema erikseen Parking Energyltä.

Yksittäisen T2Maxin asennuksessa, LTE on ensisijainen datayhteyden vaihtoehto.

## Asennus Ethernetiä käyttäen

Ethernet-datayhteyden määrittäminen:

1. Kytke Ethernet-kaapelin RJ45-liitin laitteen pohjassa olevaan mustaan Ethernet-liitäntään.
2. Kytke kaapelin toinen pää internet-yhteydellä varustettuun reitittimeen asennuskohteessa.

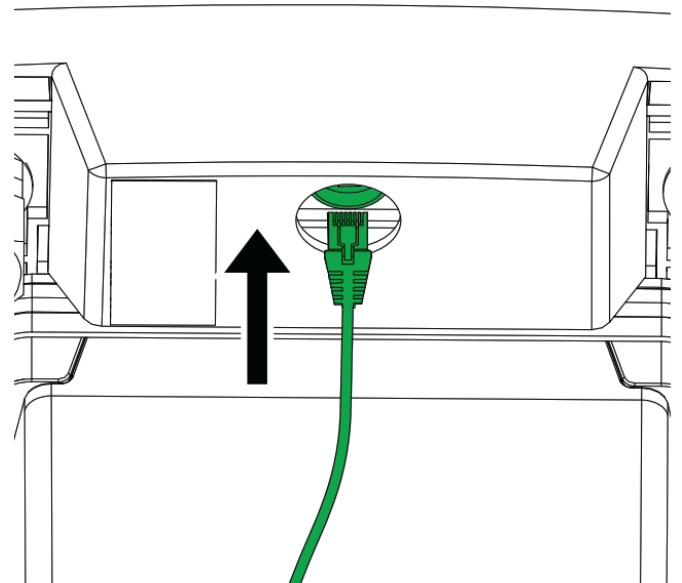
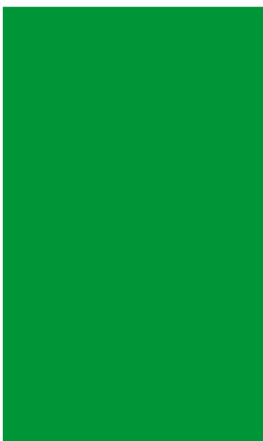

# KÄYTTÖ

## Ennen kuin aloitat

Jos olet asentanut yksittäisen T2Max-latausaseman, ota yhteyttä Parking Energyyn varmistaaksesi, että kuormanhallinta on tehty oikein. Tämä on tarpeen, jotta latausteho saadaan maksimoitua jokaisessa tilanteessa.

Jos olet ostanut T2Max-latausaseman vain yhtä sähköajoneuvoa varten, operaattori voi etänä poistaa toiselta puolelta sekä latausportin, että Schuko-pistorasian käytöstä. Tai vain latausportin, riippuen tarpeesta.

Laitteen molemmilla puolilla on Schuko-pistoke Type2-pistokkeen / kaapelinpitimen alapuolella. Jotta ohjelmisto tunnistaa milloin pistokkeeseen on kytketty pistotulppa, pistorasian pohjalla on kytkin tätä varten. Kytkimen ansiosta sähkön tulo saadaan myös katkaistua nopeammin, koska ohjelmisto tunnistaa milloin pistotulppa otetaan pois.



**VINKKI:** Voit kytkeä Schuko-pistorasiaan esimerkiksi auton lohkolämmittimen kaapelin. Ohjeita auton lämmityskäyttöön T2Maxin kanssa, katso kohta "Ajoneuvon lämmitys käyttäen Schuko-pistorasiaa" sivulla 14.

## T2Max tilatiedot

T2Max-latausaseman tila voidaan nähdä esimerkiksi sivuilla olevista värillisistä merkkivaloista, kuten tässä näkyy.

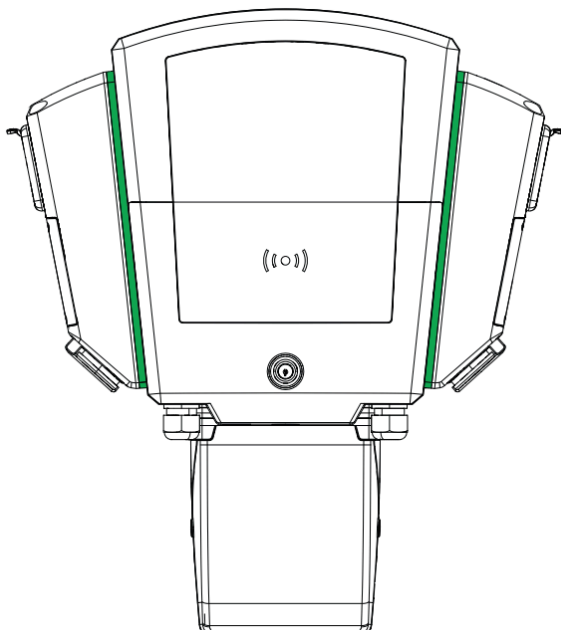

T2Max ilmoittaa tilansa alla olevassa taulukossa lueteltujen värien avulla.

Väri	Tila	Milloin?
Punainen	Ei saatavilla	Esimerkiksi kun latausasema käynnistyy tai vikavirta on lauennut.
Vaaleansininen	Ajoneuvo tunnistettu	Esimerkiksi kun latausasema on saanut latauksen valmiiksi mutta kaapeli on edelleen kytketty.
Tummansininen	Lataus käynnissä	Latausasema on kytketty ajoneuvoon ja lataus on käynnissä.
Vihreä	Valmiustila	Latausasema on valmiustilassa ja latauskaapelia ei ole kytketty.

## Ajoneuvon lataaminen T2Maxilla käyttäen Type 2 latauskaapelia

### Ennen kuin aloitat

Riippuen siitä käytätkö julkista vai yksityistä T2Max-latausasemaa, sinulla on seuraavat vaihtoehdot käytettävissä tunnistautumiseen käyttäjänä:

- RFID-tunniste. Käytettävissä sekä julkisilla, että yksityisillä latausasemilla.
- QR-koodi latausasemassa. Käytettävissä sekä julkisilla, että yksityisillä latausasemilla.
- Laturin valinta kartalta operaattorin sovelluksen kautta.
- Tunnistautuminen ajoneuvon rekisterinumerolla käyttäen T2Maxin kameraa. Saatavuus varmistettava operaattorilta.



**HUOM!** Pyynnöstä operaattori voi myös konfiguroida latausaseman niin, että tunnistautumista ei tarvita. Lataus alkaa heti kun latauskaapeli on kytketty ajoneuvoon.

### Varmista, että:

- Olet rekisteröitynyt latausaseman operaattorin käyttäjäksi, joko puhelinsovelluksen avulla tai ottamalla suoraan yhteyttä operaattoriin.
- Latausta aloittaessa sinulla on jokin seuraavista:
  - RFID-tunniste, joka on liitetty tiliisi
  - Matkapuhelin, jossa on:
    - Kamera ja mahdollisuus lukea QR-koodeja
    - Operaattorin sovellus asennettuna



**HUOM!** Jotta voit käyttää matkapuhelinta tunnistautumiseen julkisella T2Max-latausasemalla, matkapuhelimesi on oltava päällä ja akussa riittävästi virtaa.

## Tunnistautuminen ja lataaminen

Sähköautosi lataaminen T2Max-latausasemalla:

1. Varmista, että latausaseman merkkivalon väri on vihreä. Tämä osoittaa, että latausasema on toimiva ja valmiustilassa.
2. Tunnistaudu oikealle latausasemalle jollakin seuraavista tavoista:
  - a) Käyttämällä QR-koodia latausaseman näytöllä (julkisilla latausasemilla).
    - I. Nähdäksesi koodin, kytke latauskaapeli.
    - II. Avaa operaattorin matkapuhelinsovellus ja seuraa sen ohjeita QR-koodin lukemiseksi.
    - III. Lue koodi näytöltä käyttämällä sovellusta.
    - IV. Lataus alkaa.
  - b) Käyttämällä karttaa operaattorin sovelluksessa.
    - I. Avaa sovellus ja valitse latauspaikka kartalta.
  - c) Käyttämällä RFID-tunnistetta.
    - I. Pidä RFID-tunnistetta lähellä etupaneelin RFID-aluetta.

3. T2Max-latausasemassa, jossa kiinteät latauskaapelit, vapauta latauskaapeli (2) kaapelin pidikkeestä painamalla vapautuspainiketta (1).

T2Max, jossa Type 2 -pistokkeet, kytke kaapeli latausasemaan.

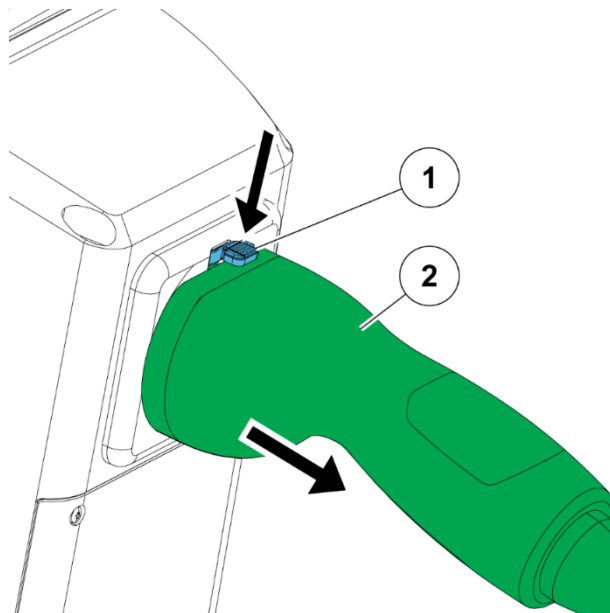

4. Liitä latauskaapeli sähköajoneuvoosi. Lataus käynnissä.

5. Kun latausasema on saanut latauksen valmiiksi, se ilmaisee valmiuden vaaleansinisellä valolla.

Tässä vaiheessa:

- a) Jos käytät RFID-tunnistetta, pidä sitä lähellä latausaseman etupaneelin RFID-aluetta.
- b) Muussa tapauksessa siirry suoraan kohtaan 6.

6. Irrota latauskaapeli sähköajoneuvostasi ja aseta se latausaseman pidikkeeseen. Pistokkeellisessa latausasemassa irrota kaapeli myös aseman latauspistokkeesta.

## Ajoneuvon lämmittäminen käyttäen Schuko-pistorasiaa

Riippuen tarpeidesi mukaan valituista latausaseman asetuksista, joko vain toinen tai molemmat Schuko-pistorasioista voi olla saatavilla ajoneuvon lämmityskäyttöä varten.

Schuko-pistorasia voi antaa sähköä kahdella tavalla, joko

- ennalta asetettujen aikojen mukaan (jotka voit määrittää operaattorin sovelluksessa), joiden mukaan ajoneuvon lämmitys käynnistyy ja pysähtyy, kun se liitetään pistorasiaan. Tai,
- tarpeen mukaan, jolloin ajoneuvon lämmitys käynnistyy kun ajoneuvo liitetään Schuko-pistorasiaan ja sinä aktivoit pistorasian sovelluksesta. Ja pysähtyy kun sammutat pistorasian sovelluksessa.



**HUOM!** Lämmitys Schuko-pistorasian kautta on tarkoitettu vain polttomoottoriajoneuvoille.

## HUOLTO

Kestävyytensä ansiosta latausasema ei vaadi paljon huoltoa:

- Latausaseman luokitus on IP54, mikä tarkoittaa "Suojattu pölyltä, ei päästä laitteen sisään haitallisia kertymiä. Suojattu kaikista suunnista roiskuvilta vedeltä." Tämä luokitus on voimassa myös silloin kun huoltopaneeli avataan, mutta ei jos latausaseman muut paneelit ovat auki.
- Latausasema kestää vaihtelevia sääolosuhteita ja sen on testattu pysyvän toimintakuntoisena -25...+55°C lämpötiloissa.
- Latausaseman näyttö on valmistettu karkaistusta lasista, joka on normaalia lasia vahvempaa.

## Puhdistaminen

Voit yksinkertaisesti pyyhkiä latausaseman näytön puhtaaksi vesipisaroista tai lumesta, jos ne estävät sinua näkemästä näytön tekstiä. Parking Energy suosittelee, että käytät nukkaamatonta liinaa näytön puhdistamiseen.

## VIANETSINTÄ

Ongelma	Mahdollinen syy	Ratkaisu
Latausaseman valo on punainen	Latausasema on käynnistymässä uudelleen, tai vikavirtasuojakytkin on lauennut.	Katso ohjeet latausaseman näytöltä tai soita operaattorin asiakaspalveluun.
Vikavirtajohdonsuoja-katkaisija on lauennut ja OFF-asennossa.	Oikosulku tai ylikuormitus.	Useamman latausaseman verkossa, käyttäjät voivat avata johdonsuojakatkaisijan peittävän paneelin ja kääntää sen takaisin ON-asentoon. Käyttäjä voi avata paneelin torx T10-kärjellä. Kaapelin pitää olla irrotettuna autosta. <b>HUOM!</b> Jos paneeli on kiinnitetty turvaruuveilla, onnistuu avaaminen vain pakkauksen mukana toimitetulla erikoistyökalulla.

## Parking Energy Oy:n asiakaspalvelu

Halutessasi ottaa yhteyttä Parking Energy Oy:n asiakaspalveluun, voit joko lähettää sähköpostia osoitteeseen [info@parkingenergy.com](mailto:info@parkingenergy.com) tai soittaa puhelinnumeroon +358 400 528 166.



# TUOTETIEDOT

Suunnittelija ja valmistaja Parking Energy Oy

Mitat	
Korkeus	348 mm
Leveys	475 mm ilman latauskaapeleita
Syvyys	181 mm
Paino	10 kg ilman kaapeleita
Näytön mitat	
Leveys	178 mm
Ominaisuudet	
Tyyppi	Type 2 sähköajoneuvon latausasema
Tuotenumero	140401 / 140402
Tekninen nimi	Parking Energy Type 2 Dual port 22 kW
Tuotesarja	3-vaiheinen sähköajoneuvon latausasema
Teho	- 2 x 22 kW Type 2 - 2 x 1.8 kW Schuko
Sähkövirta	- 32A, tai - 16A
Jännite	230 V AC 50 Hz
IP-luokitus	54
IK-luokitus	8
Materiaali	ABS, PC + GF ja alumiiniseos
Väri	RAL 7035 harmaa mukautetulla etuosalla
Käyttö- / ympäristölämpötila	-25...+55
Energian mittaus	MID-hyväksytty energian mittaus
Kaksisuuntainen lataus	V2G-ominaisuus ilman AC-invertteriä
Verkkoviestintä	OCPP 2.0.1, LTE/2G/4G, Wi-Fi 2.4GHz ja RJ45 Ethernet
Kommunikointi ajoneuvon kanssa	Type 2 (IEC 61851) protokolla, ISO/IEC 15118 -valmius
Näytön tekniset tiedot	
Resoluutio	1024 x 600
Tyyppi	TFT

Sertifiointi / Täyttää seuraavien standardien vaatimukset	
RF (osittainen testaus)	<p>- EN 300 328 v2.2.2, laajakaistaiset siirtojärjestelmät; Tiedonsiirtolaitteiden käyttö 2,4 GHz ISM-kaistalla ja laajakaistamodulaatiotekniikoilla; Harmonisoitu Standardi, joka kattaa direktiivin 2014/53/EU artiklan 3.2 olennaiset vaatimukset</p> <p>- EN 300 330 v2.1.1 lyhyen kantaman laitteet (SRD); Radiolaitteet taajuusalueella 9 kHz - 25 MHz ja induktiiviset silmukajärjestelmät taajuusalueella 9 kHz - 30 MHz; Harmonisoitu standardi, joka kattaa direktiivin 2014/53/EU artiklan 3.2 olennaiset vaatimukset</p>
EMC (osittainen testaus)	<p>- IEC 61851-21-2:2018 Sähköajoneuvojen johtava latausjärjestelmä - Osa 21-2: Sähköajoneuvovaatimukset johtavalle kytkennälle AC/DC-syöttöön - EMC-vaatimukset sähköauton ulkopuolinen latausjärjestelmä</p> <p>- EN 301 489-1 v2.2.3 sähkömagneettinen yhteensopivuusstandardi (EMC) radiolaitteille ja palveluille; Osa 1: Yhteiset tekniset vaatimukset; Yhdenmukaistettu standardi, joka kattaa direktiivin 2014/53/EU 3 artiklan 1 kohdan b alakohdan olennaiset vaatimukset ja olennainen vaatimus direktiivin 2014/30/EU 6 artiklan mukaisesti</p> <p>- EN 301 489-3 v2.1.1 sähkömagneettinen yhteensopivuusstandardi (EMC) radiolaitteille ja palvelut; Osa 3: Erityisehdot taajuudella toimiville lyhyen kantaman laitteille (SRD) 9 kHz:n ja 246 GHz:n välillä; Yhdenmukaistettu standardi, joka kattaa olennaiset vaatimukset direktiivin 2014/53/EU 3 artiklan 1 kohdan b alakohdan mukaisesti</p> <p>- EN 301 489-17 v.3.1.1 sähkömagneettinen yhteensopivuusstandardi (EMC) radiolaitteille ja palveluille; Osa 17: Erityisehdot laajakaistaisille tiedonsiirtojärjestelmille; Yhdenmukaistettu standardi, joka kattaa direktiivin 3 artiklan 1 kohdan b alakohdan olennaiset vaatimukset 2014/53/EU</p>