

T2Max -latausaseman vikavirtajohdonsuojan kuittaus

Jos latausaseman valo palaa punaisena ja se ei ole käynnistymässä uudelleen, saattaa laitteen johdonsuoja olla lauennut.

Käyttäjä voi sen itse kääntää takaisin ON-asentoon.



Tarvitset suojapaneelin (**7**) avaamiseen torx T10-kärjen ruuvinvääntimeen. Kaapeli pitää olla irrotettuna autosta.

- Avaa neljä ruuvia paneelin kulmissa
- Ota paneeli irti
- Käännä kytkin (**12**) takaisin ON-asentoon
- Kiinnitä suojapaneeli takaisin ja kiristä ruuvit

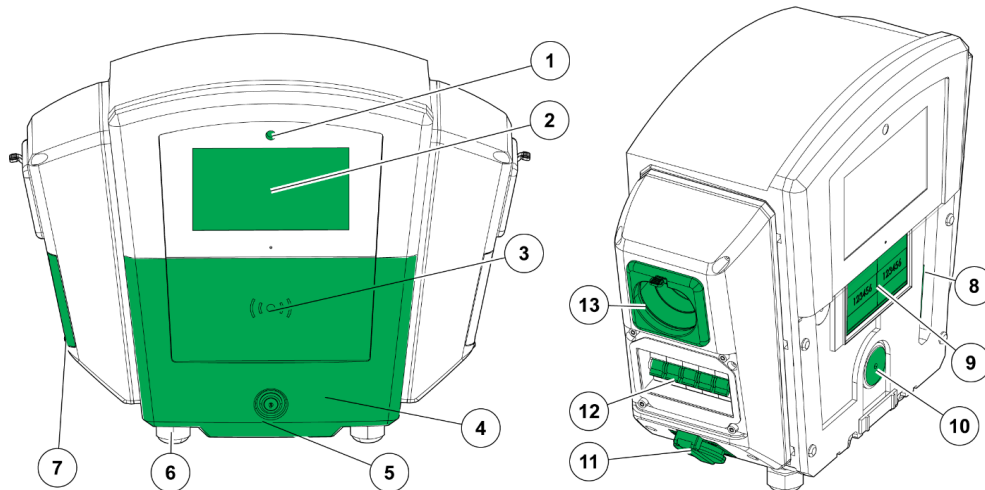

Jos johdonsuoja laukeaa heti uudelleen - ota yhteyttä Parking Energyn asiakaspalveluun sähköpostilla info@parkingenergy.com tai puhelimitse **+358 10 582 1400**